

**ИНСТРУКЦИЯ ПО УСТАНОВКЕ ПОДКРЫЛКА НА
Toyota Camry, 2018->
(ПЕРЕДНИЙ ЛЕВЫЙ) RW4AN-06010-S1; RW4AN-06020-S1**

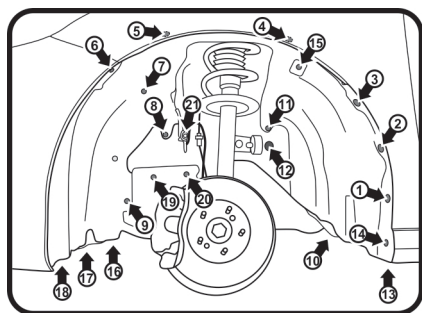

Передний левый. Демонтаж креплений. Рис.1

(Рис.1)
Извлечь пистоны (1-11).
Извлечь заглушку (12).
Открутить саморезы (13-18).
Снять брызгозащитный элемент (при наличии).
Ослабить болты (19,20).
Открутить болт (21).

(Рис.2)
Взять подкрылок, соответствующий арке крыла и поместить его внутрь колесной ниши.

Совместить отверстия и закрепить подкрылок штатными пистонами (1-8, 11). Установить брызгозащитный элемент (при наличии). Вкрутить штатные саморезы (13-18). Заправить подкрылок под щиток в местах (19,20). Закрутить штатные болты (19,20,21). Установить пистоны из комплекта поставки (9,10,12). *Для сверления и затяжки использовать шуруповёрт с крутящим моментом не более 30Н*м. При установке с брызговиком – допускается обрезка подкрылка по пунктирной линии в зоне установки.

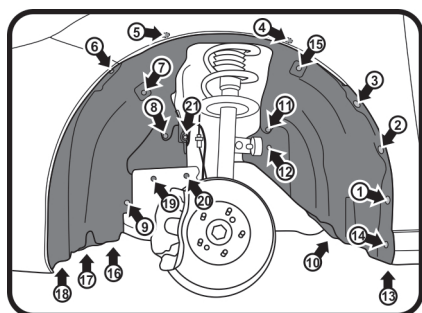

Передний левый. Монтаж креплений. Рис.2

Поставляется в комплекте:
Крепеж: (9) - Пистон 8 мм (TL-031) - 1шт.
(10) - Пистон 6,5 мм (TL 001) - 1шт.
(12) - Пистон 12 мм (TL 007) - 1шт.

Установка не предусмотренной производителем шумоизоляции запрещена.

**ИНСТРУКЦИЯ ПО УСТАНОВКЕ ПОДКРЫЛКА НА
Toyota Camry, 2018->
(ПЕРЕДНИЙ ПРАВЫЙ) RW4AN-06010-S2; RW4AN-06020-S2**

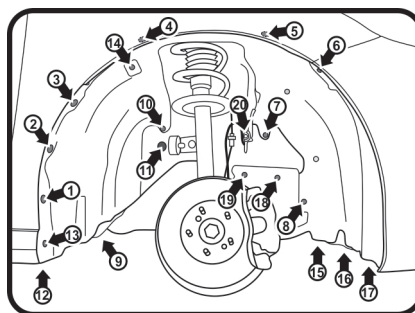

Передний правый. Демонтаж креплений. Рис.1

(Рис.1)
Извлечь пистоны (1-10).
Извлечь заглушку (11).
Открутить саморезы (12-17).
Снять брызгозащитный элемент (при наличии).
Ослабить болты (18,19).
Открутить болт (20).

(Рис.2)
Взять подкрылок, соответствующий арке крыла и поместить его внутрь колесной ниши.

Совместить отверстия и закрепить подкрылок штатными пистонами (1-7, 10). Установить брызгозащитный элемент (при наличии). Вкрутить штатные саморезы (12-17). Заправить подкрылок под щиток в местах (19,18). Закрутить штатные болты (18,19,20). Установить пистоны из комплекта поставки (8,9,11). *для сверления и затяжки использовать шуруповёрт с крутящим моментом не более 30Н*м. При установке с брызговиком – допускается обрезка подкрылка по пунктирной линии в зоне установки.

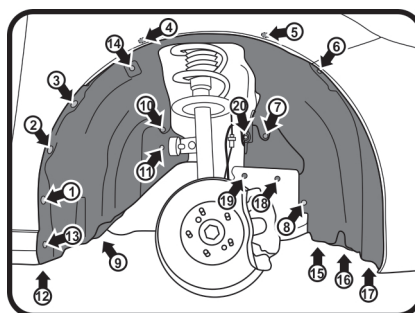

Передний правый. Монтаж креплений. Рис.2

Поставляется в комплекте:
Крепеж: (9) - Пистон 8 мм (TL-031) - 1шт.
(10) - Пистон 6,5 мм (TL 001) - 1шт.
(12) - Пистон 12 мм (TL 007) - 1шт.

Установка не предусмотренной производителем шумоизоляции запрещена.

**ИНСТРУКЦИЯ ПО УСТАНОВКЕ ПОДКРЫЛКА
НА CAMRY, 2018
(ЗАДНИЙ ЛЕВЫЙ) RW4AN-06010-S3, RW4AN-06020-S3**

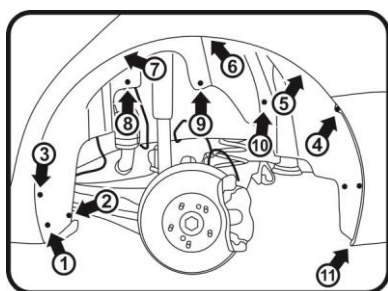

Задний левый. Демонтаж креплений. Рис.1

(Рис.1)
Выкрутить штатные болты (1,3). Извлечь штатные пистоны (2,8,4,11), отогнуть передний щиток. Открутить штатные пластиковые гайки (5,6,7,9,10).

(Рис.2)
Взять подкрылок, соответствующий арке крыла, и поместить его внутрь колесной ниши. Заправить подкрылок за передний щиток а язычок подкрылка между точками креплений 2 и 8 заправить под металлическую скобу крепления шланга. Совместить отверстия креплений. Установить на место пластиковые гайки (5,6,7,9,10). Установить передний щиток поверх подкрылка и зафиксировать пистоном (2). Установить штатные пистоны (4,8,11). Закрутить штатные болты (1,3) и винты (12,13).

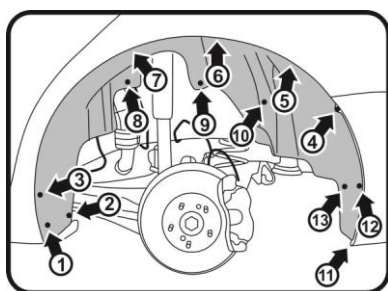

Задний левый. Монтаж креплений. Рис.2

Крепеж:
(2) – пистон 6.5мм TL001 – 1шт.
(12,13) – саморез 6x15мм TL021 – 2шт.

Установка не предусмотренной производителем шумоизоляции запрещена.

**ИНСТРУКЦИЯ ПО УСТАНОВКЕ ПОДКРЫЛКА
НА CAMRY, 2018
(ЗАДНИЙ ПРАВЫЙ) RW4AN-06010-S4, RW4AN-06020-S4**

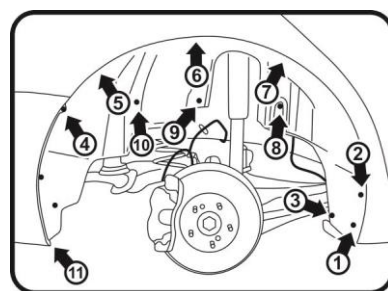

Задний правый. Демонтаж креплений. Рис.1

(Рис.1)
Выкрутить штатные болты (1,2). Извлечь штатные пистоны (3,4,11), отогнуть передний щиток. Открутить штатные пластиковые гайки (5,6,7,8,9,10).

(Рис.2)
Взять подкрылок, соответствующий арке крыла, и поместить его внутрь колесной ниши. Заправить подкрылок за передний щиток. Совместить отверстия креплений. Установить на место пластиковые гайки (5,6,7,8,9,10). Установить передний щиток поверх подкрылка и зафиксировать пистоном (3). Установить штатные пистоны (4,11). Закрутить штатные болты (1,2) и винты (12,13).

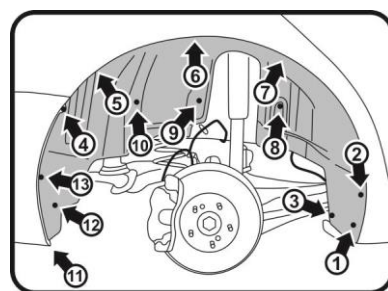

Задний правый. Монтаж креплений. Рис.2

Крепеж:
(2) – пистон 6.5мм TL001 – 1шт.
(12,13) – саморез 6x15мм TL021 – 2шт.

Установка не предусмотренной производителем шумоизоляции запрещена.